

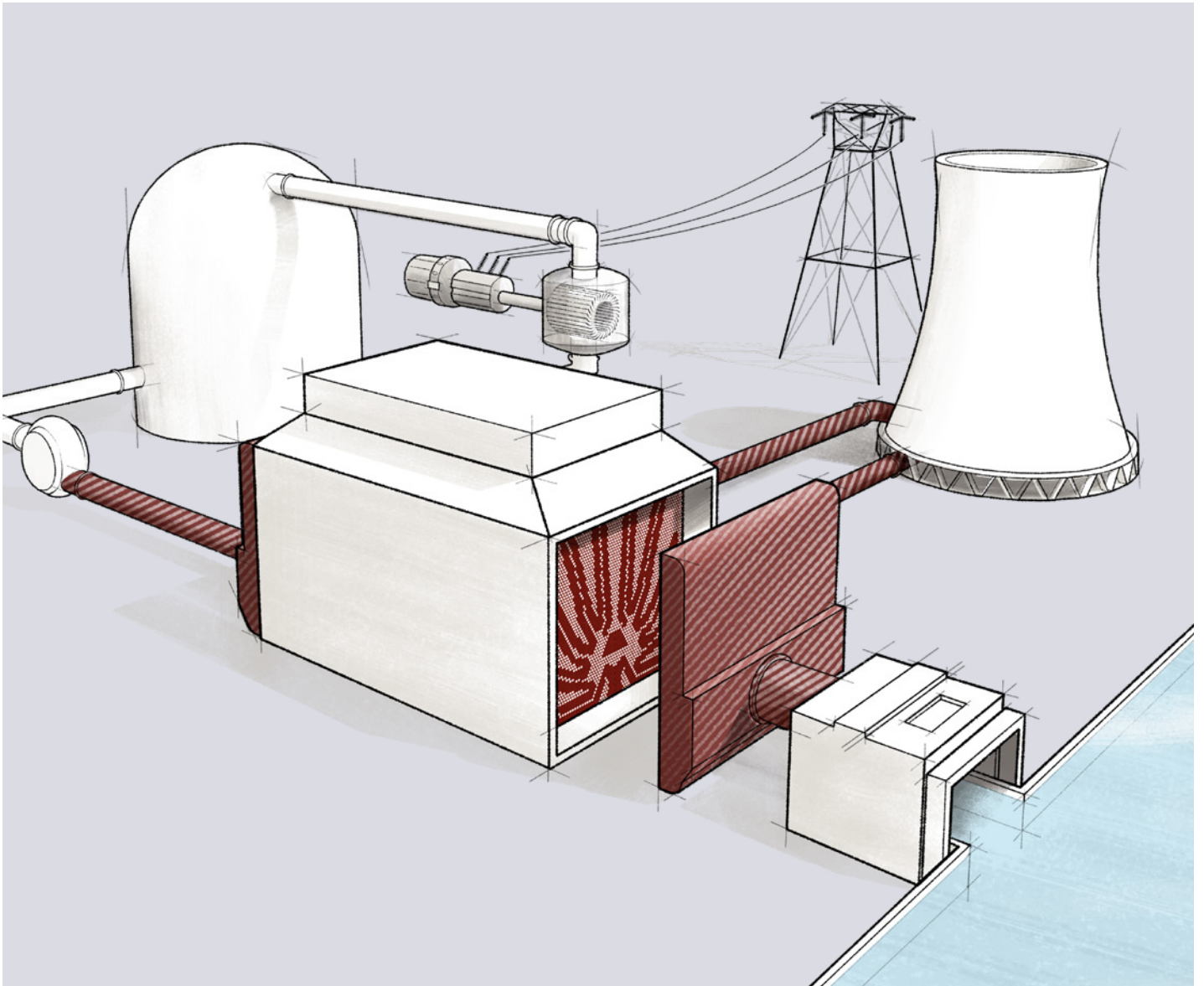

plastocor
international



Think efficiency. Think plastocor.

世界领先的腐蚀和侵蚀保护先锋，
在整个冷却水循环中修复和优化性能。

自1956年起，在本领域内您值得信赖的合作伙伴

1956 **plastocor**® 覆层系统

1980 **plastocor**® 入口系统

整个冷却水循环的一站式交钥匙解决方案
冷凝器、热交换器和其他冷却水设备的保护、维修和优化

plastocor® 智能解决方案，
提供可靠、免费维护、长期的
保护。

提供整体解决方案，
提供卓越

独家访问受保护的瑞士知识产权

提供侵蚀和腐蚀问题的一站式交
钥匙解决方案

适用于整个发电行业，包括风能

plastocor® 解决方案

60年持续创新、丰富的腐蚀和侵蚀保护经验及专有技术——我们的一站式交钥匙解决方案可提高整个冷却水循环中冷凝器、热交换器及其他设备的性能和效率。

plastocor® 解决方案 - 您的明智选择！



60 年创新



全球50多个国家



2000家发电厂

最先进的技术，实现最高效率
冷凝器和热交换器管道的最佳性能，提供生产能力和成本效益

plastocor® 简单的技术是整个冷却水循环的终极保护系统。

可持续投资回报的先锋专业技术！

结合 **plastocor®** 覆层、入口、管道内衬及高性能覆层系统，确保：

- 减少泄漏和停机时间
- 消除电偶腐蚀和阶梯腐蚀
- 更高能量输出的可靠性
- 机组寿命的最佳延长
- 显著提高成本效益

plastocor® 技术

量身定制的先锋腐蚀和侵蚀保护——我们的瑞士电厂技术最大限度地降低冷凝器和热交换器的维护和维修成本、减少设备寿命损失，同时优化运营预算。

plastocor® 技术 - 简单且高效！

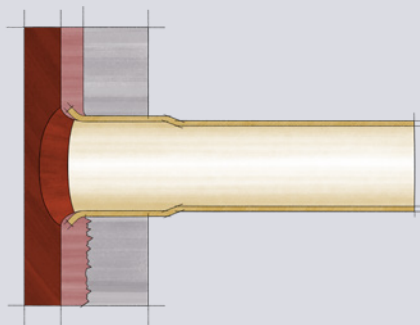

plastocor® 覆层系统
用于管板保护

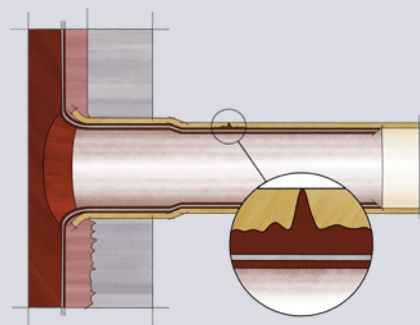

plastocor® 入口系统
用于管道末端入口和进口的保护

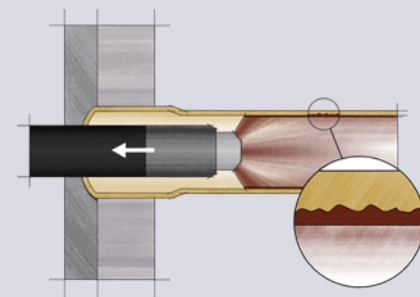

plastocor® 管道内衬系统
用于全长管道保护

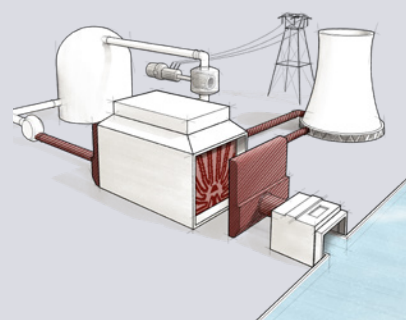

plastocor® 高性能涂层
用于冷却水循环的最大保护



成本效益



投资回报



延长寿命

量身定制的高性能保护层
从第一天起提供安全、可靠、环境友好的保护

plastocor® 可持续涂层——
为您提供提高效率、延长使用寿命和提高可靠性的一站式服务。

智能、清洁的涂层，为了更加绿色的今天和明天！

100% 固体、不含挥发性有机化合物、无溶剂、环氧涂层系统

提高工人安全 - 在密闭空间内安全使用，不含挥发性有机物或有害空气污染物

减少对化学清洁的需求并减少重金属排放

plastocor® 涂层

值得信赖的专有技术和可靠的专业知识——我们的高性能涂层适用于多种基材，例如碳钢、铸铁或混凝土，可以由当地的或获批准的**plastocor®** 施工者施工，在数天内完工，且适用于全球各地。

plastocor® 涂层 - 提供可持续的解决方案

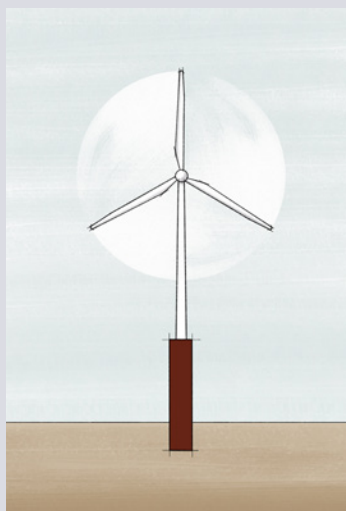

陆上的

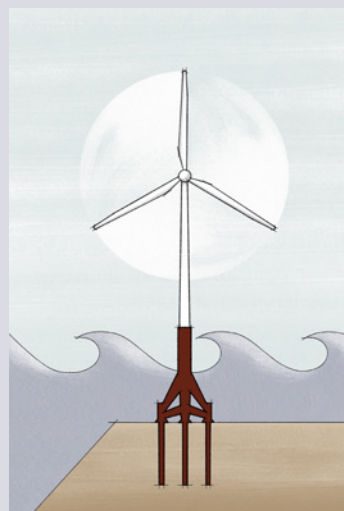

近海的

风塔的DIY应用

易于施工，结合了环氧树脂的持久性和聚氨酯的颜色稳定性
长期粘合、优异的耐磨性且抗紫外线



横跨所有产业



30 年持续性



适合各种环境

独创的专利系统，可实现最大程度的优化和保护程度
为全球客户提供长期的可靠性

以客户为中心，
以创新为驱动，家族经营业务

我们在该领域和横跨众多行业中的可靠业绩使我们成为您值得信赖的合作伙伴，我们为每一位客户提供量身定制的一站式交钥匙解决方案。

plastocor® 价值阐述

“担任普科国际股份公司执行总裁不仅仅关乎家族企业的经营，也关乎继续为客户提供创新且受信赖的解决方案。我们重视以创新为导向的发展，同时凭借传统价值和专有技术坚定步伐。我们坚持持续的研发投入并确保 **plastocor®** 最先进的技术保持其在该领域内的先锋地位。”

第三代Kreiselmaier家族，坚持卓越的传统

可靠. 信赖. 传统. 创新.
持续. 发展. 环境保护.

工人安全. 专家. 定制解决方案.
尖端产品. 高效. 独创. 先锋.

最先进的. 专有技术.
研发. 成本效益

“所有 **plastocor®** 产品已被证明能够对腐蚀和侵蚀提供卓越的长期保护。”

Pierre Horner, EDF CNEPE



公司
EDF-CAS1 认证



系统
NUPIC登记



材料
ISO 9001:2000

瑞士电厂技术，可实现优化和保护
保护和修复整个冷却水循环领域的专家

面向可持续的未来

- 建立在数十年的信任和相互尊重的基础上，我们全球重要的合作伙伴和客户网络

合作伙伴: plastocor-france S.A.S.、plastocor 法国RPR Technologies, Xervon Oberflächentechnik GmbH, Arudhra Engineers Private Ltd., 普科国际 西班牙, plastocor, Inc., LAOR Engineering Ltd., Duromar, Inc.
客户: EDF, EDF-CNEPE, SIEMENS, SULZER, SKODA, ABB, ALSTOM, BASF, MAN, Alstom, Day & Zimmermann, Duke Energy, E.on, Endel, RWE, Eskom, Exelon, Foster & Wheeler, GE, GEA Group, Hitachi, Stork, Steag, IBERDROLA, SPX Corporation, ThyssenKrupp, VATTENFALL ...

一站式交钥匙服务

定制方式提供了量身定做的服务——我们的一站式交钥匙方案包括对提供的问题进行初步分析和诊断、现场检测和评估、表面预处理、解决方案施工与维护，外加售后服务。



“在60多年中，**plastocor**®技术已经在欧洲、美国和一带一路国家2000多家发电厂成为创新者和潮流引领者。”

Richard Kreiselmaier, PLASTOCOR创始人



科国际股份公司
瑞士谢尔CH-3960 la Gare
大街3号

+41 27 456 49 55
info@plastocor-international.com
plastocor-international.com